

Bras Articulé Electrique

JLG E 450 AJ



Caractéristiques	E 450 AJ
A - Hauteur de travail	15.72 m
B - Hauteur plancher	13.72 m
Capacité nacelle	230 kg
C x D - Dimensions panier L x largeur	1.52 x 0.76 m
E - Déport	7.24 m
F - Longueur hors tout	6.45 m
G - Largeur hors tout	1.75 m
H - Hauteur repliée	2.01 m
Rotation tourelle	360°
Rotation panier	180°
Pendulaire	+86° à -55°
Pente admissible	30%
Motorisation	Electrique
Motricité	2
Poids	6532 kg

Habilitations nécessaires : CACES R386 CAT 2B

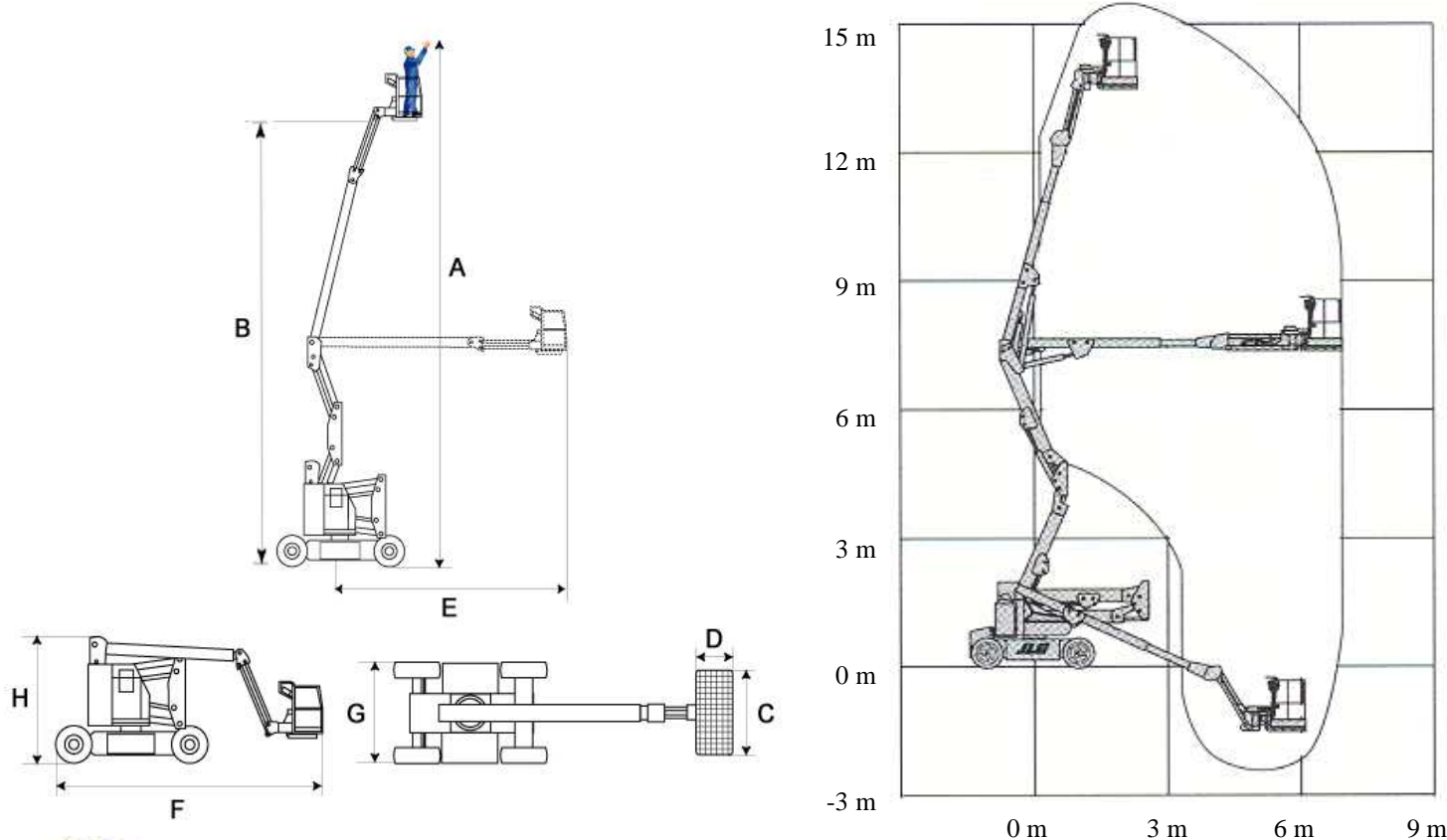

ACCES INDUSTRIE : Un service de grande qualité ! Un service à la hauteur !
N° National : 0 825 06 06 06 - E.mail : contact@acces-industrie.com