

## Mini-pelle

## Kubota U50-3 Alpha



Caractéristiques	U50
Poids	4890 kg
<b>A</b> - Profondeur de fouilles	3.65 m
<b>B</b> - Hauteur de déversement	3.99 m
Rotation tourelle	360°
Angle d'orientation bras G/D	80°/50°
Force de pénétration	3350 kgf
Force de cavage	2060 kgf
Pente admissible	-%
Puissance moteur (kw)	29.4 kw
Puissance moteur (CV)	- CV
Réservoir Diesel	70 L
<b>C</b> - Longueur	5.39 m
<b>D</b> - Largeur	1.96 m
<b>E</b> - Hauteur	2.54 m

Equipé de : ● cabine  
● attache rapide ● 3 godets (450, 650, 1400 mm)  
● chenilles en caoutchouc

### Habilitations nécessaires : CACES R372 CAT 1

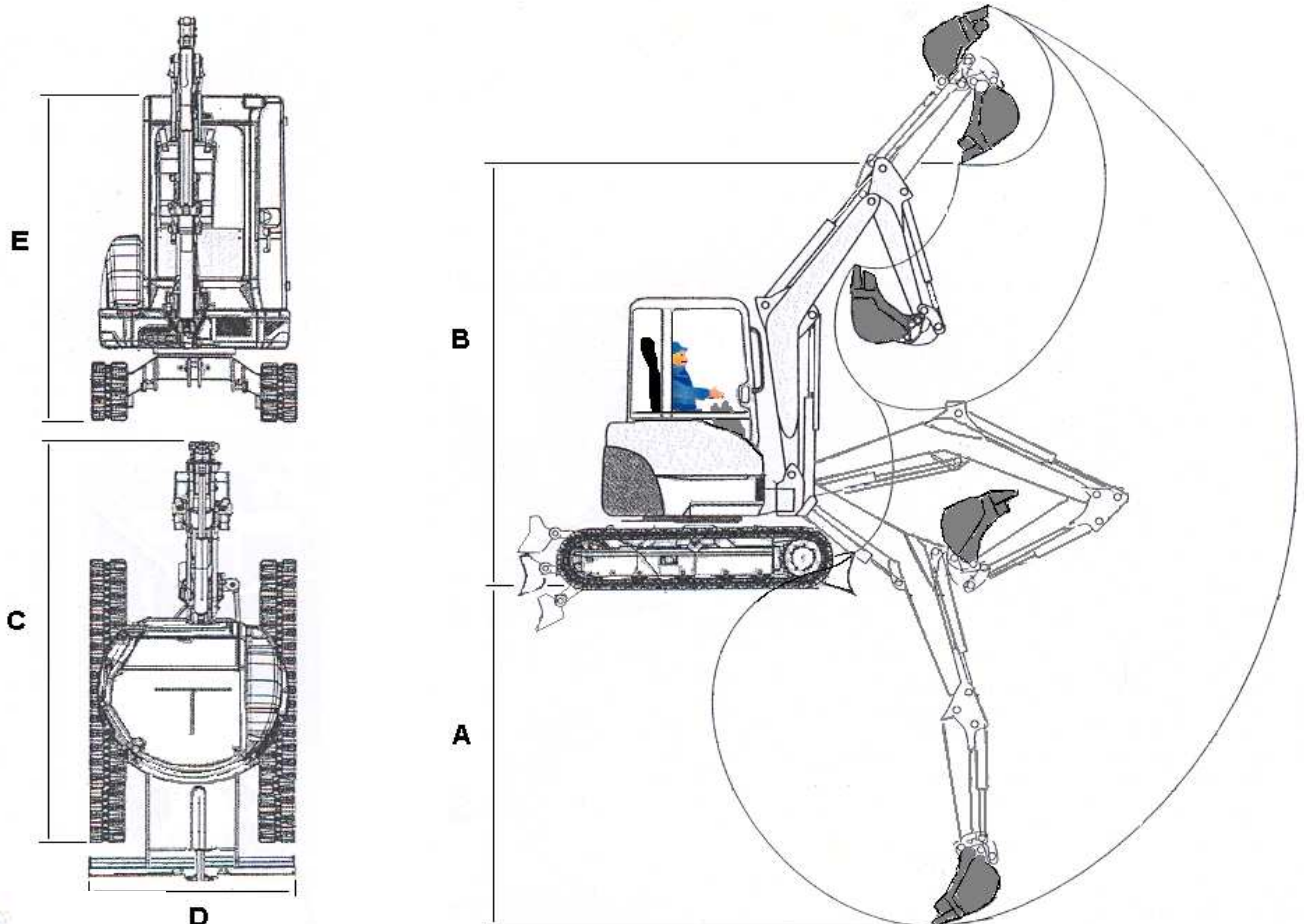

**ACCES INDUSTRIE : Un service de grande qualité ! Un service à la hauteur !**  
N° National : 0 825 06 06 06 - E.mail : [contact@acces-industrie.com](mailto:contact@acces-industrie.com)