

HA 16 SPX HA 18 SPX

Nacelles à flèche articulée

Les avantages Haulotte®

- 2 hauteurs de travail 16 et 18 m
- Un blocage différentiel hydraulique et une garde au sol de 38 cm permettant une utilisation tout terrain
- Une pente maximum de 45°
- Temps d'élévation en pleine hauteur 45 secondes
- Une productivité augmentée grâce à des commandes entièrement proportionnelles et simultanées
- Contrôle de charge en nacelle
- Une accessibilité optimisée grâce au pendulaire à mouvement vertical positif et négatif (140°)
- Rotation dans le gabarit
- Rotation panier hydraulique de 180°
- Un encombrement réduit facilitant le stockage et le transport (longueur transport HA 16 SPX : 5,25 m)
- Robuste, fiable et facile à entretenir
- Sécurité augmentée grâce au limiteur de charge en nacelle

EQUIPEMENT STANDARD

- 4 roues motrices et 2 roues directrices avant
- Utilisation en extérieur: résiste à des vitesses de vent jusqu'à 45 km/h
- Réservoir gas oil 55 l
- Contrôleur de dévers 5°
- Batteries de démarrage 12 V
- Groupe de secours électrique commandé depuis le panier
- Mise en roue libre
- Compteur horaire
- Blocage mécanique de l'orientation tourelle
- Anneaux d'élingage et de remorquage

OPTIONS & ACCESSOIRES

- Prise dans le panier 230 V / 115 V - 16 A
- Bruiteur de translation
- Gyrophare
- Phare de travail
- Pot catalytique
- Module démarrage codé
- Huile hydraulique bio-dégradable
- Kit pays froid
- Kit pays chaud
- Pneus sable
- Pneus route

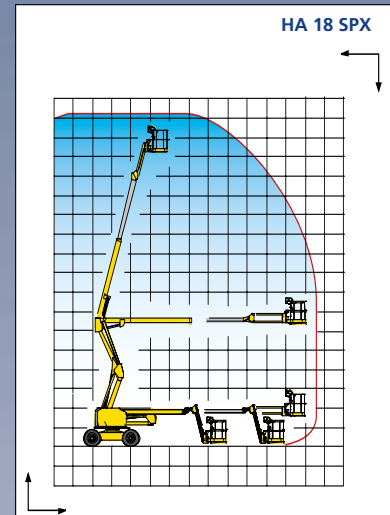
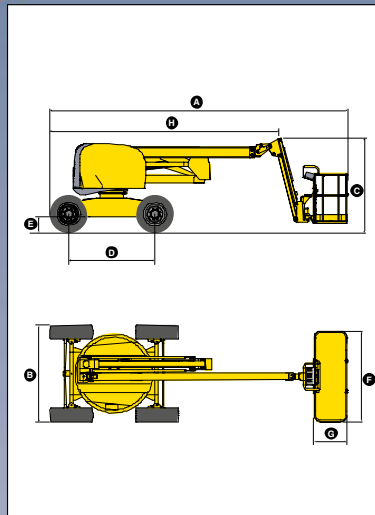

CARACTERISTIQUES

	HA 16 SPX	HA 18 SPX
Hauteur de travail	16 m	17,3 m
Hauteur plate-forme	14 m	15,3 m
Déport maximum	9,10 m	10,60 m
Point d'articulation	6,60 m	
Capacité maximum	230 kg	
Débattement pendulaire	140° (+70° / -70°)	
A Longueur repos	6,65 m	7,50 m
B Largeur	2,25 m	
C Hauteur repos	2,20 m	
D Empattement	2 m	
E Garde au sol	38 cm	
F x G Dimensions plate-forme	1,8 m x 0,8 m	
Longueur transport	5,25 m	5,80 m
Hauteur transport	2,16 m	
Déport arrière	0	
Vitesse de translation	1,5 / 5,5 km/h	
Rayon de braquage extérieur	4 m	
Rayon de braquage intérieur	2 m	
Rotation tourelle	359°	
Rotation panier hydraulique	180°	
Moteur	Deutz Diesel 38 CV - 28 kW	
Pente maximum	45°	
Pneus gonflés mousse	SKS HAULER - 14 - 17,5	
Réservoir hydraulique	100 l	
Réservoir gasoil	55 l	
Poids	6 700 kg	7 500 kg



DISTRIBUÉ PAR



Haulotte®

HAULOTTE FRANCE • ZI Mi Plaine - 69800 Saint-Priest • Tél. +33 (0) 4 72 88 05 70 • Fax +33 (0) 4 72 88 01 43
 GROUPE PINGUELY-HAULOTTE • La Péronnière - B.P. 9 - 42152 L'Horme - FRANCE • Tél. : +33 (0) 4 77 29 24 24 • Fax : +33 (0) 4 77 29 43 95
 e-mail : haulotte@haulotte.com • Web : http://www.haulotte.com