

**ATN**

FASSI GROUP



**CX 15**

Plate-forme ciseau  
tout-terrain

**NEW  
GENERATION**

#### CARACTÉRISTIQUES PRINCIPALES

Hauteur de travail .....	15 m
Double extension .....	2x1,25 m
Longueur totale de la plate-forme .....	7,30m
Surface totale de la plate-forme .....	16m <sup>2</sup>

#### ▲ ÉQUIPEMENT STANDARD

- MOTEUR STAGE V
- START & STOP
- 4 Roues motrices (4x4x2)
- Essieu oscillant avant
- Commandes proportionnelles intuitives
- Mise à niveau automatique des stabilisateurs
- Plancher alu anti-dérapant
- Capacité 700kg
- Double extension de la plate-forme
- Pente franchissable 45%
- Dévers sur roues 2°
- Déplacement sur roues à pleine hauteur de travail
- Détecteur de surcharge
- Compteur horaire
- Avertisseur sonore
- Console de diagnostic couleur LCD embarquée
- Boîtier de commande amovible
- Bloc moteur sur rail coulissant

#### ★ ACCESSOIRES & OPTIONS

- Génératrice
- Prise 220V dans la plate-forme
- Kit grand froid
- Kit grand chaud
- Feu à éclats
- Kit chargeur de batterie
- Bip de déplacement
- Feux d'éclairage sur plate-forme
- Pneus non marquants
- Peinture aux couleurs du client



FASSI GROUP

## CX 15

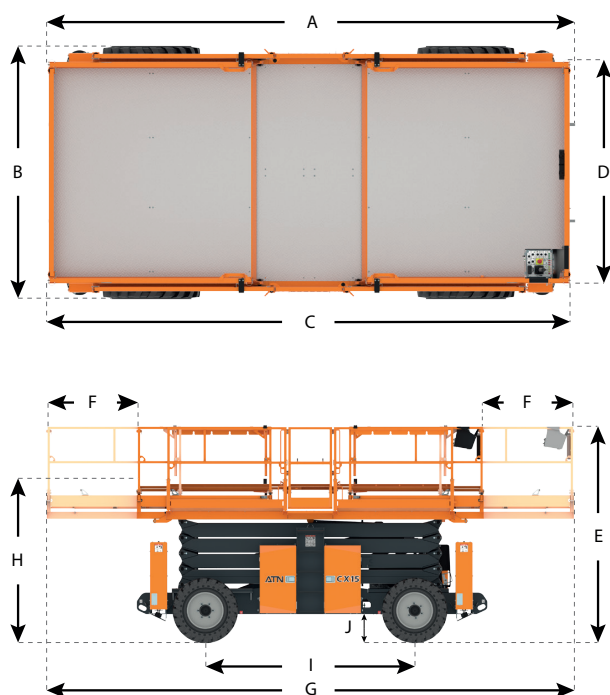

Hauteur travail	15,00 m
Hauteur plancher	13,00 m
Capacité de charge maxi	700 Kg
Capacité de charge sur extension	230 Kg

<b>A</b>	Longueur hors tout	4,86 m
<b>B</b>	Largeur hors tout	2,30 m
<b>C</b>	Longueur plate-forme	4,80 m
<b>D</b>	Largeur plate-forme	2,22 m
<b>E</b>	Hauteur avec garde-corps en position	2,99 m
<b>F</b>	Extension avant et arrière	2 x 1,25 m
<b>G</b>	Longueur avec extensions plate-forme	7,30 m
<b>H</b>	Hauteur avec garde-corps repliés	2,23 m
<b>I</b>	Empattement	2,90 m
<b>J</b>	Garde au sol (centre machine)	0,36 m

Temps de montée / descente	50 / 50 s
Vitesse de déplacement en position repliée	6 Km / h
Vitesse de déplacement en position haute	0,85 Km / h
Pente franchissable en position basse	45%
Dévers sur roues transversal//longitudinal	2° // 3°
Pente maximale admissible sur stabilisateurs	6°
Rayon de braquage intérieur (Ri)	2,50 m
Rayon de braquage extérieur (Re)	5,60 m
Poids Total	7300 Kg
Pression au sol sur stabilisateurs	687 KN/m <sup>2</sup>
Pression au sol sur roues	1148 KN/m <sup>2</sup>

Dimensions des roues	33x12-20
Moteur diesel	KUBOTA
Capacité réservoir carburant	100 L
Capacité réservoir hydraulique	100 L



Appareil conforme à la réglementation en vigueur.  
Du fait de sa politique d'amélioration constante de ses produits, la société ATN se réserve le droit de procéder sans préavis à des changements de spécifications.

Ri : Rayon de braquage intérieur  
Re : Rayon de braquage extérieur

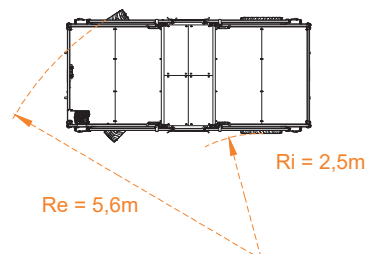
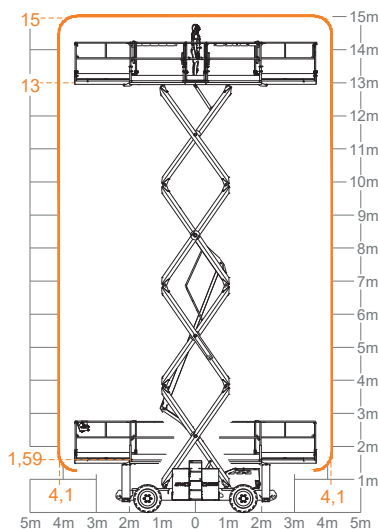
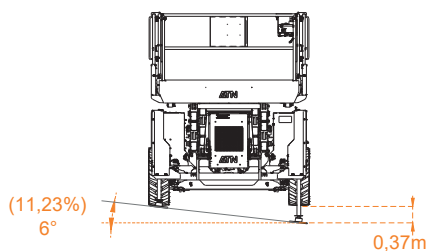
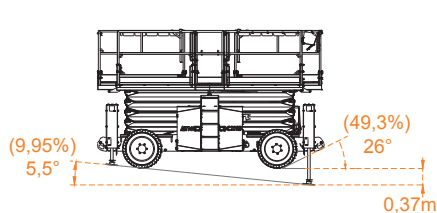

Lieu-dit Bacqué - Rue André Thévet - 47400 FAUILLET - FRANCE

Tél. : + 33 (0)553 798 320 - [contact@atnplatforms.com](mailto:contact@atnplatforms.com) - [www.atnplatforms.com](http://www.atnplatforms.com)