

CE



TRANSPALETTES MANUELS GRANDE CAPACITÉ 3,5 TONNES MÉCANO SOUDÉ

ACL35

Les + produit :

- Conception robuste
- Pompe hydraulique
- Châssis mécano-soudé
- Peinture par système d'application de poudre Wagner (allemand)
 - Roue directrice de diamètre Ø 200 mm
 - Joints de pompe allemands
 - Equipé de série de galets entrée et sortie
 - Corps de pompe galvanisé
 - Timon ergonomique

**POMPE GARANTIE 3 ANS
CHÂSSIS GARANTI 5 ANS**

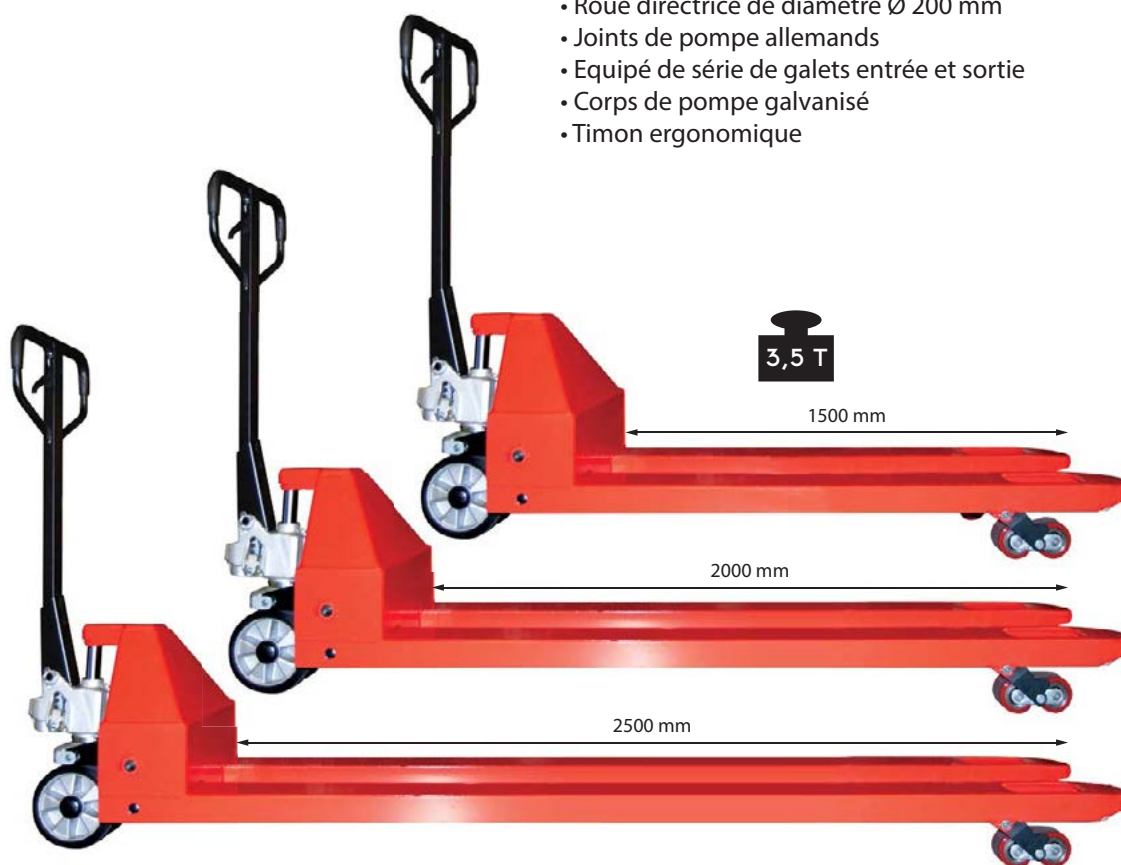

Modèle		ACL35 1500	ACL35 2000	ACL35 2500
Capacité	kg		3500	
Hauteur d'élévation	mm		200	
Hauteur fourches abaissées	mm		85	
Longueur fourches standard	mm	1500	2000	2500
Largeur extérieure fourches	mm		540	
Largeur fourches	mm		160	
Galets polyuréthane	mm		Ø 82 x 70	
Roues polyuréthane	mm		Ø 200 x 58	
Poids	kg	205	230	281



Photos et dimensions non contractuelles. Le fabricant se réserve le droit d'effectuer toute modification sans préavis, dans le but d'améliorer les performances du matériel.